

# 工房レストア見学 事前研修

---

---

2012.9.20 (金)

作成者：当麻



神戸松蔭女子学院大学図書館

---

---

## レストアさんって何屋さん？

“紙文化資料の町医者”

“紙資料の修復・レプリカを製作・デザインする工房”

株式会社工房レストアHP <<http://kobo-restore.com/index.html>>

### ● 紙文化資料

掛軸  
額装  
卷子  
屏風  
経典  
古文書  
公文書  
洋本  
古地図  
ポスター

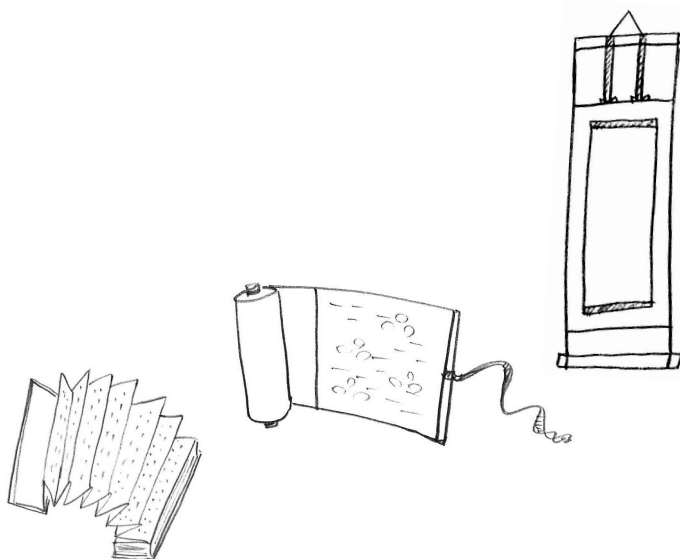

【古文書】 1 古い文書。古証文。

2 古文書学上の用語。特定の相手に意志を伝えるために作成された書類のうち、江戸時代以前のもの。特に相手が定まっていない記録、すなわち一般の著述・編纂(へんさん)物・備忘録・日記などとは区別される。→古記録

“こ-もんじょ【古文書】”, デジタル大辞泉, ジャパンナレッジ (オンラインデータベース), 入手先<<http://www.jkn21.com>>, (参照 2013-07-29)

【公文書】 国や地方公共団体の機関または公務員が、その職務上作成する文書。⇔私文書。

“こうぶんしょ【公文書】”, デジタル大辞泉, ジャパンナレッジ (オンラインデータベース), 入手先<<http://www.jkn21.com>>, (参照 2013-07-29)

## ● 「修復」

モノは時がたてば傷み、壊れ、捨てられる。意識して残さないとなくなってしまう。  
→一口に「直す」と言ってもその考え方や方法にはいろいろある。 **修復・保存処理**

### ●修復と修理

辞書によると・・・

【**修復**】 restoration

【**保存**】 preservation; 〔鳥獣・河川・天然資源などの〕 conservation;

【**修理**】 repair; mend; ((米)) fix

【**restoration**】 (1)(建物・彫刻・絵画などの) 復旧 [修復] (作業); (文献などの) 校訂  
(2) (古い建物・絶滅した動物などの) 復元物 [復元図, 模型]; 復旧保存物 [文化財];  
復旧保存地区

【**conservation**】 1(1) (自然環境などの) 保全, 保護, 管理; (芸術作品の) 保存  
4 [物理] [化学] 恒存, 不変, 不滅.

プログレッシブ和英中辞典, ジャパンナレッジ (オンラインデータベース), 入手先<<http://www.jkn21.com>>, (参照 2013-07-29) / ランダムハウス英和大辞典, ジャパンナレッジ (オンラインデータベース), 入手先<<http://www.jkn21.com>>, (参照 2013-07-29)

### ●資料保存の方策・・・防ぐ 点検 取り替える **治す** 捨てる

●「治す」時の留意点・・・ **オリジナルの保存 材料の安全性 可逆性 記録を残す**  
IFLA (国際図書館連盟) 「図書館における保護と修復の原則」(1979)

## ●レプリカ

レプリカ = **代替物**。実物を保存しつつ利用する方策の一つ。

本物を傷めない、利用し易くなる。

# 本について

## ●本ってなんだ？

- ・文字を伝える。持ち運びできる。
- ・和洋の違い 素材、構造、文化、筆記用具

## ●本のかたちの東西

### ●和本

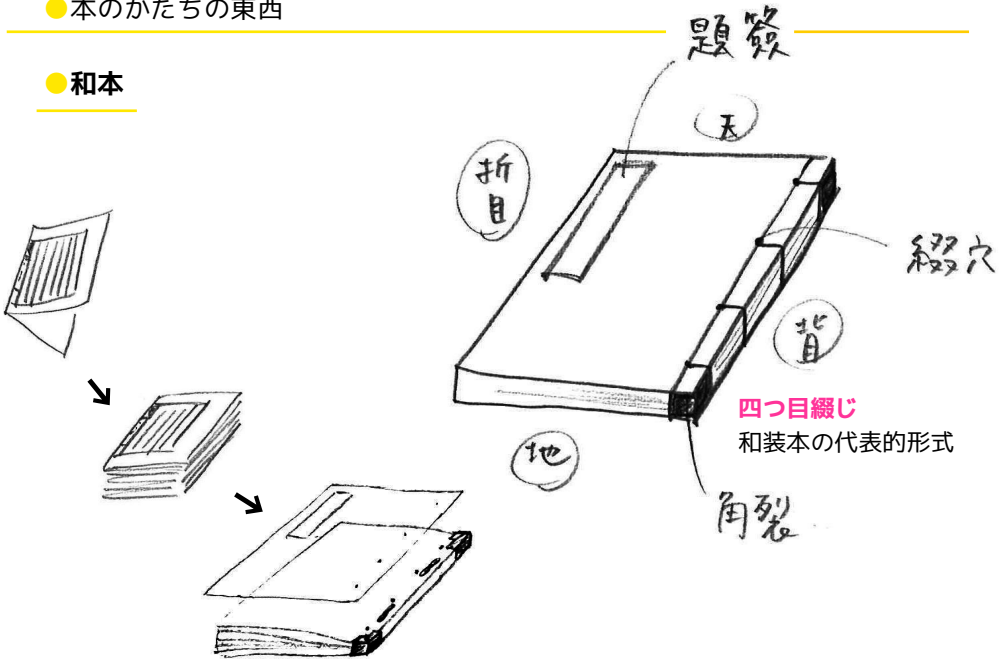

### ●和紙

楮、三叉、雁皮  
繊維が長い

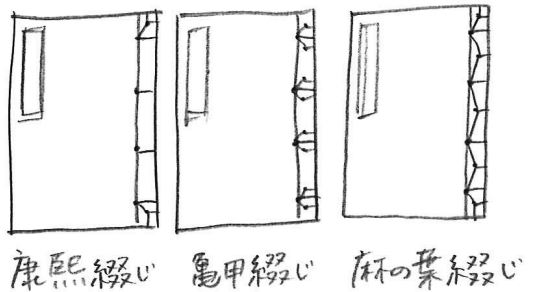

●洋本（現代のくるみ製本）

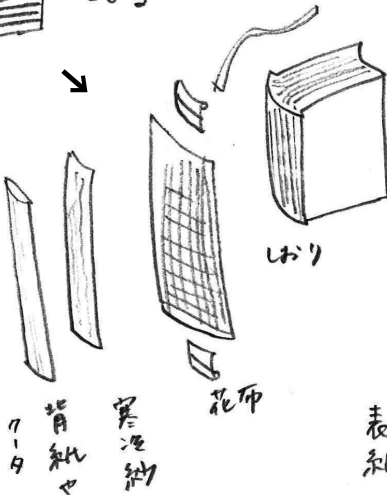
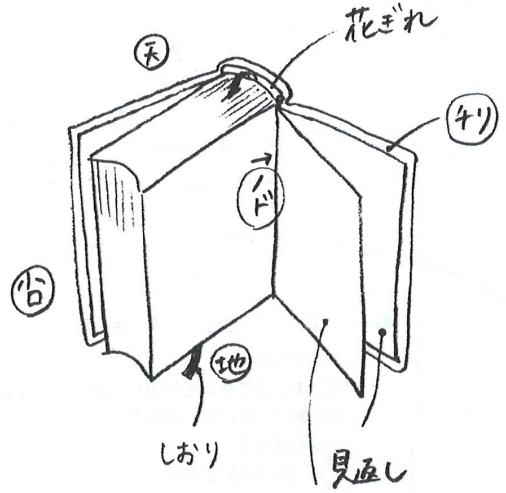
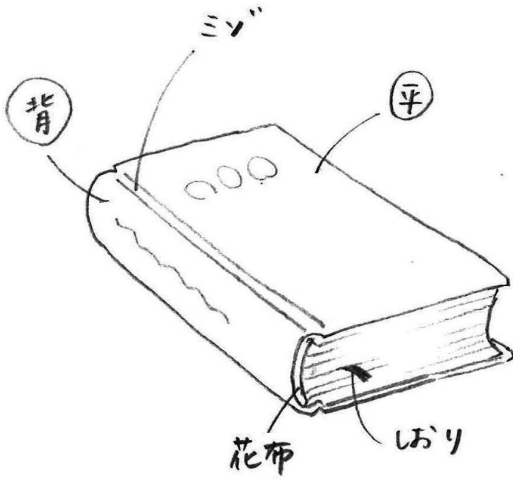

背をつくる (Se o tsukuru)

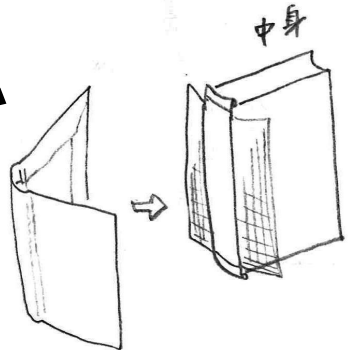

## 修復・保存の技術

---

### ● 裏打ち

傷んだ資料の裏側に新たに和紙を密着させて、穴や破れを補い補強する。

### ● 漉き詰め

傷んだ資料の欠損部分にだけ和紙の繊維を流し込む。資料の厚みが変わらない。

### ● 和紙を手直しで継ぐ

穴や破れの形に合わせて和紙をあてがう。

### ● 脱酸処理

紙の酸性化を止め、資料の寿命を延ばす処理。

製紙の過程で使われる薬品により、酸性に傾いた紙を酸性紙という。

短期間で紙が老化し、ぱりぱりになって崩壊してしまう。

ヨーロッパの工業化に伴い、19c 半ばから大量に製造された。（⇔中性紙）

【酸性紙】にじみ止めに硫酸アルミニウムなどを用いて製した紙。硫酸アルミニウムが繊維を徐々に加水分解するため長期の保存に耐えない。

“さんせいし【酸性紙】”, デジタル大辞泉, ジャパンナレッジ (オンラインデータベース), 入手先<<http://www.jkn21.com>>, (参照 2013-08-20)

## 参考資料リスト

請求記号/書名/著者名/出版者

資料保存			
014.6/9	防ぐ技術・治す技術：紙資料保存マニュアル	「防ぐ技術・治す技術：紙資料保存マニュアル」編集ワーキング・グループ編	日本図書館協会
014.6/15	図書館のこと、保存のこと	竹内愨, 梅澤幸平著	共同保存図書館・多摩
014.6/1/1-10	シリーズ本を残す		日本図書館協会
014.6/13	紙と本の保存科学	園田直子編	岩田書院
本の歴史			
080/35/281	図説本の歴史	樺山紘一編	河出書房新社
031/54/13	文字と書の歴史	カレン・ブルックフィールド著	あすなる書房
749.2	プリンティングカルチャー：今、甦える文字と印刷の歴史	ミズノプリンティングミュージアム [編]	ミズノプリテック
所蔵なし	本のれきし5000年	辻村益郎著	福音館書店
和本			
G/1842	圖解製本	上田徳三郎述；志茂太郎筆；武井武雄画	名著普及会
020/11/1	図解図書学	長澤規矩也著	汲古書院
022/56	千年生きる書物の世界	橋口侯之介著	平凡社
022/68	和本の海へ：豊饒の江戸文化	中野三敏著	角川学芸出版
022/27	古文書修補六十年：和装本の修補と造本	遠藤諦之輔著	汲古書院
所蔵なし	宮内庁書陵部書庫渉獵（ふみくらしょうりょう）：書写と装訂	榊節男著	おうふう
和紙			
585.69/48	和紙の歴史：製法と原材料の変遷	穴倉佐敏著	印刷朝陽会
022/70	古典籍古文書料紙事典：必携	穴倉佐敏編著	八木書店
585.69/15/1	紙漉重寶記	國東治平衛選；丹羽桃溪画	光彩社
585.69/11	紙漉大概	木崎盛標	光彩社

西洋の本			
022/48	西洋の書物工房：ロゼッタ・ストーンからモロッコ革の本まで	賣田庄著	芳賀書店
G/1847	装幀の美：アール・ヌーヴォーとアール・デコ	アラステール・ダンカン, ジョルジュ・ド・バルタ著；清真人, 清百合子訳	同朋舎出版
J-A/464	ルリユールおじさん	いせひでこ作	理論社
実物サンプル			
022/41	百万塔陀羅尼. -- 複製版. --		雄松堂書店
823/90/1-20	龍頭音釋康熙字典(ごうとうおんしゃく)	[清]張玉書[ほか]奉勅撰；石川鴻齋音釋	鳳文館
G/58	紫式部日記絵巻：須賀家旧蔵本 一巻	日本古典文学学会編	ほるぷ
193/73/1	The Book of Kells		
913.4/4/1	Japanese fairy tale series		T.Hasegawa
918/1/18	古今和歌集：清輔本	日本古典文学学会編監修	日本古典文学刊行会
911.13/226	古今和歌集 / [伝源俊頼筆]	飯島稲太郎編	書芸文化院
721.9/4/4	栖鳳習書帖		芸艸堂
その他			
文化財の保存修復～表装・表具～：文部科学省 .		<a href="http://www.youtube.com/watch?v=yXo4Q-1uMho">http://www.youtube.com/watch?v=yXo4Q-1uMho</a>	
表具師「匠」の技で古美術を修復 .		<a href="http://www.youtube.com/watch?v=HFYjuldG2Js">http://www.youtube.com/watch?v=HFYjuldG2Js</a>	
366.2/75-2/5	きのうの自分をこえてゆけ：文化財修理技術者鈴木裕 ほか	NHK「プロフェッショナル」制作班編	日本放送出版協会